

OFFICIAL PARTNER OF

KLAFS

MY SAUNA AND SPA

ASPA

wellness • SPA • bathroom

Руководства по монтажу и эксплуатации (оригинал) SWAY

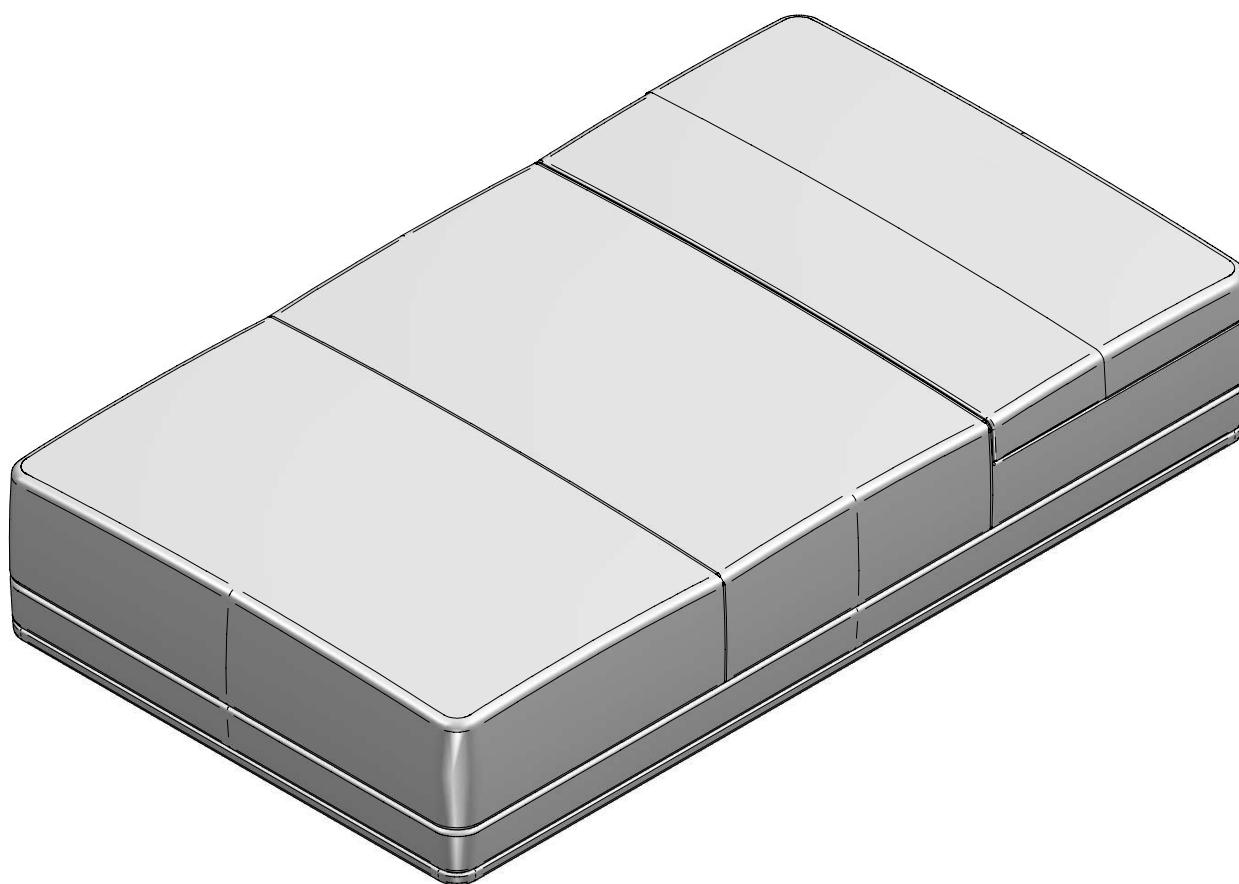

Оглавление

Страница

1.	Краткое описание кушетки SWAY	3
1.1.	Назначение	3
1.2.	Комплект поставки	3
1.3.	Технические характеристики	3
2.	Использование по назначению	3
3.	Указания по технике безопасности	4
4.	Монтаж и подключение	6
4.1.	Распакуйте кушетку для отдыха.	7
4.2.	Установите раму основания и опорный профиль.	8
4.3.	Установите подставку.	9
4.4.	Установите верхнюю часть.	9
5.	Правила пользования изделием	12
5.1.	Включение и выключение качательных движений	12
5.2.	Настройка подголовника	12
6.	Уход и техническое обслуживание	13
6.1.	Очистка	13
6.2.	Техническое обслуживание	13
6.3.	Неисправности в работе	14
6.4.	Утилизация	14
7.	Декларация соответствия ЕС	15
8.	Контактная информация	16

1. Краткое описание кушетки SWAY

1.1. Назначение

Кушетка SWAY предназначена специально для отдыха. Благодаря мягким боковым качательным движениям кушетка позволяет осуществлять быстрый переход тела к фазе расслабления.

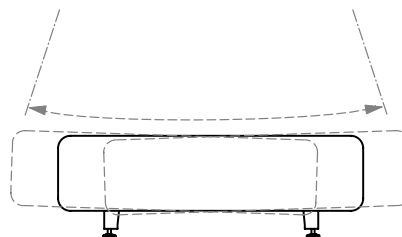

1.2. Комплект поставки

- A 1 x Верхняя часть
- B 1 x Подставка
- C 2 x Винт M8 x 20
- D 2 x Самостояпорящаяся гайка M8
- E 4 x Подкладная шайба
- F Руководство по монтажу и эксплуатации
- G Опорный профиль

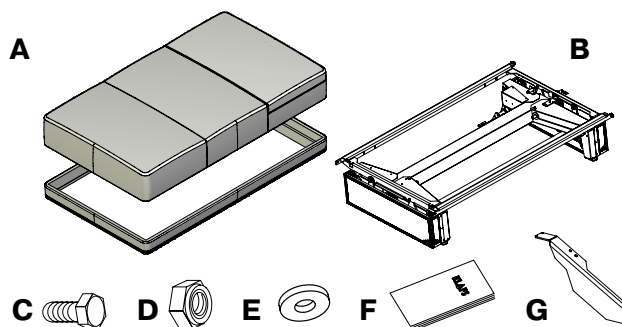

1.3. Технические характеристики

Тип SWAY: 220-240 В~, 1/Н/РЕ, 50-60 Гц
 Класс защиты: IP54 согласно DIN EN 60529
 Размеры: L = 2116 мм, В = 1214 мм, Н = 506 мм (регулируемый)
 Масса: Верхняя часть = 100 кг, подставка = 70 кг
 Ход качания для каждой стороны: 120 мм
 Условия в помещении: температура от + 5 °С до 40 °С, относительная влажность воздуха макс. 80 % отн./неконденсируемый.

2. Использование по назначению

Кушетка SWAY предназначена специально для отдыха. Она рассчитана на массу пользователя макс. 150 кг.

Любое другое использование считается использованием не по назначению. Изготовитель не несет ответственности за возможный ущерб, возникший в результате использования не по назначению. В этом случае вся ответственность лежит на пользователе. Использование по назначению предусматривает также строгое соблюдение указаний производителя в отношении эксплуатации, технического обслуживания и ремонта.

Работы с электрооборудованием кушетки для отдыха SWAY должны выполняться только специализированным персоналом по электрооборудованию. Строго соблюдайте соответствующие предписания VDE, а также общепринятые правила техники безопасности. Самовольное внесение изменений в электрооборудование снимает с производителя всю ответственность за возможный ущерб, возникший в результате этих изменений.

3. Указания по технике безопасности

Перед вводом изделия в эксплуатацию внимательно изучите и строго соблюдайте указания по эксплуатации/обслуживанию и технике безопасности!

Символы



Этим символом отмечены в руководстве по эксплуатации/ обслуживанию все места, содержащие указания по технике безопасности. Передайте указания по технике безопасности для ознакомления другим пользователям.



Этим символом отмечены в руководстве по эксплуатации/ руководстве по сервисному обслуживанию все места, содержащие дополнительную информацию об изделии.

Обеспечение безопасности при транспортировке, монтаже и хранении.



Опасность травмирования!

Верхняя часть и подставка очень тяжелые (100/70 кг). При транспортировке они могут потерять равновесие и упасть, что может привести к травмам.

- Осуществляйте транспортировку верхней части и подставки вдвоем или с особой осторожностью.
 - Храните верхнюю часть и подставку в таком положении, при котором они не потеряют равновесие и не упадут.
- **Осторожно!** Не приподнимайте подставку на траверсах маятника. Опасность защемления! Приподнимайте подставку только на основаниях стойки или на раме.
 - Не позволяйте детям играть с упаковкой и другими частями оборудования. **Есть опасность удушья от складной картонной коробки и фольги!**
 - Металлические части основания станины могут вызывать разрывы в местах сгиба упаковки. Это не опасно.

Продолжение на следующей странице

3. Указания по технике безопасности

Продолжение

Техническая безопасность

- Если кабель сетевого питания или другие электрические детали кушетки для отдыха повреждены, их необходимо заменить с привлечением сервисного обслуживания Klafs или специализированного персонала по электрооборудованию. Работы по установке и техническому обслуживанию, выполненные ненадлежащим способом, могут подвергнуть опасности пользователя.
- В случае возникновения неисправностей, которые не могут быть устранены специалистом-электриком пользователя, обращайтесь в Сервисную службу KLAFS!
- Перед открытием корпуса электроустановки вытащите из розетки сетевой штекер.
- Используйте только оригинальные запасные части KLAFS!
- Самовольное внесение изменений в кушетку для отдыха SWAY запрещено!
- Монтаж кушетки для отдыха SWAY должен выполняться в строгом соответствии с руководством по монтажу!

Обеспечение безопасности при использовании

- Данное устройство не предназначено для использования лицами (включая детей) с ограниченными физическими или психическими возможностями, а также с нарушениями слуха и зрения и/или лицами, недостаточно осведомленными о работе изделия, за исключением случаев, когда они находятся под наблюдением лица, несущего ответственность за их безопасность, или получили от него инструкции в отношении правил использования изделия. Дети должны находиться под наблюдением во избежание их игр с данным изделием.
- Кушетка для отдыха это не игрушка для детей!
- Вытащите сетевой шнур из розетки, если кушетка для отдыха не используется.
- Кушетку для отдыха нельзя использовать во влажных помещениях (например, при гидротерапии).
- Не пользуйтесь кушеткой для отдыха во влажной одежде.

4. Монтаж и подключение



Условия для места установки, необходимые инструменты

- Для сборки требуется участие двух человек.
- Устанавливайте кушетку для отдыха только в сухих помещениях с постоянной температурой.
- Оставьте достаточно места со всех сторон кушетки для лежания, чтобы во время ее эксплуатации не защемить людей или животных. При эксплуатации кушетка для лежания отклоняется наружу примерно на 120 мм.
- Сетевая розетка должна находиться в непосредственном доступе от кушетки для отдыха.
- Для сборки требуется 2 гаечных ключа с SW13.

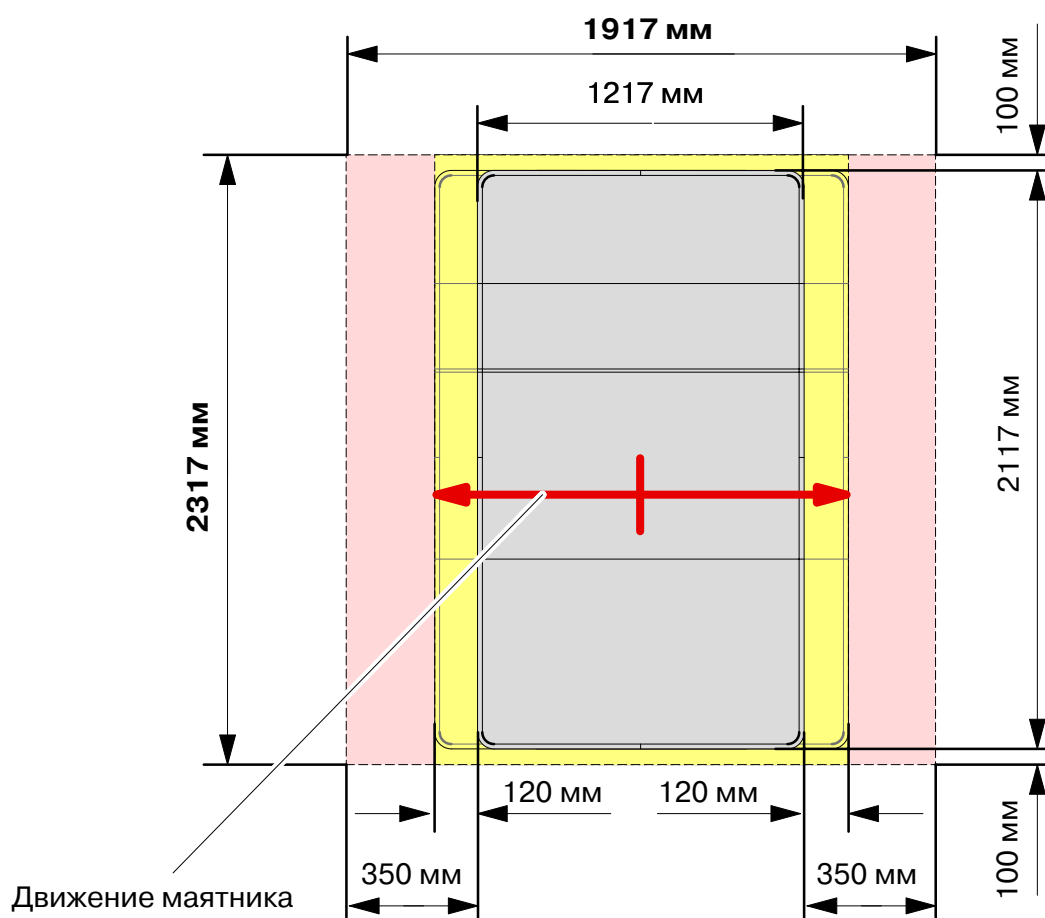

Продолжение на следующей странице

4. Монтаж и подключение

Продолжение

4.1. Распакуйте кушетку для отдыха.

1. Выкрутите из поддона все болты.
2. Приподнимите кушетку для отдыха с поддона.
3. Осторожно надрежьте упаковочную пленку ножом в месте транспортировочной рамы.
4. Снимите упаковочную пленку.

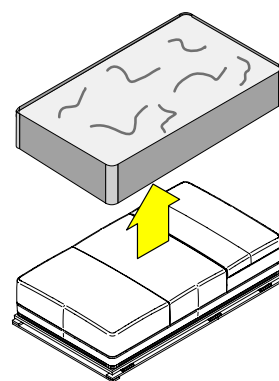
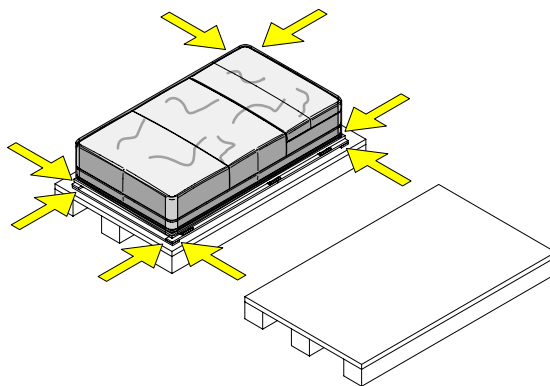

Продолжение на следующей странице

4. Монтаж и подключение

Продолжение

4.2. Установите раму основания и опорный профиль.

1. Положите кушетку для отдыха на подготовленную площадь.
2. Прикрутите кушетку для отдыха к раме основания:
 - по пять болтов для каждой стороны;
 - четыре болта в подголовнике;
 - три болта для подставки.
3. Закрепите опорный профиль (**A**) четырьмя болтами.

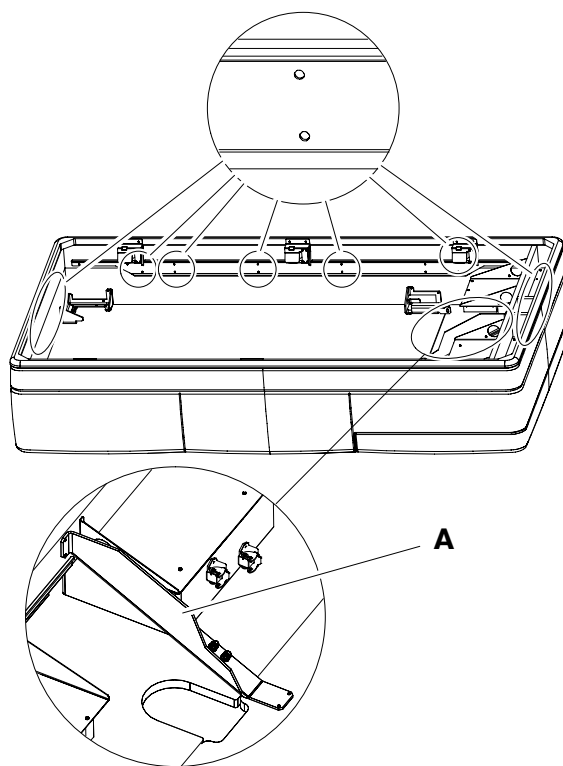

Продолжение на следующей странице

4. Монтаж и подключение

Продолжение

4.3. Установите подставку.

Выровняйте подставку.

1. Установите подставку на запланированном для этого месте.
2. Ослабьте контргайки (**A**) на регулируемых ножках.
3. Выровняйте подставку с помощью уровня. Закрутите или выкрутите регулируемые ножки (**B**).
4. Снова закрутите контргайки.

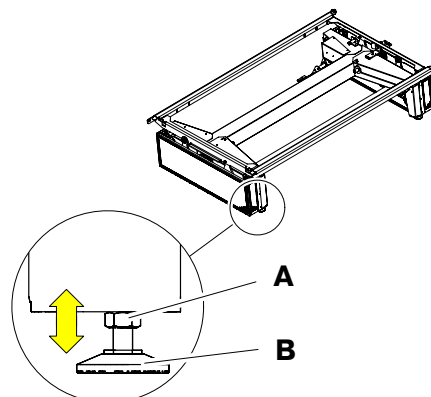

4.4. Установите верхнюю часть.

Наденьте верхнюю часть.

- ☞ Выравнивание верхней части по опоре
 - ☞ Отрегулируйте положение подголовника кушетки для отдыха с помощью двигателя, расположенного на подставке.
1. Установите верхнюю часть кушетки для отдыха на подставку согласно приведенному образцу (1. - 4.). При этом требуется участие двух человек.
 - ☞ Сначала положите специальный коврик для ног. Затем подвиньте кушетку вплотную к коврику для ног. Закрепите коврик для ног. Затем подвиньте кушетку в направлении подголовника.
 2. Проверьте правильность установки кушетки для отдыха.
 - Предохранительная планка должна располагаться параллельно полу.
 - Коврик для ног приподнимается вместе с подставкой.
 3. Выкрутите десять болтов с накатанной головкой на предохранительной планке (**C**) и вытащите прокладки (**D**).
 - ☞ Сохраняйте болты с накатанной головкой (**C**) и прокладки (**D**) для последующей транспортировки SWAY.

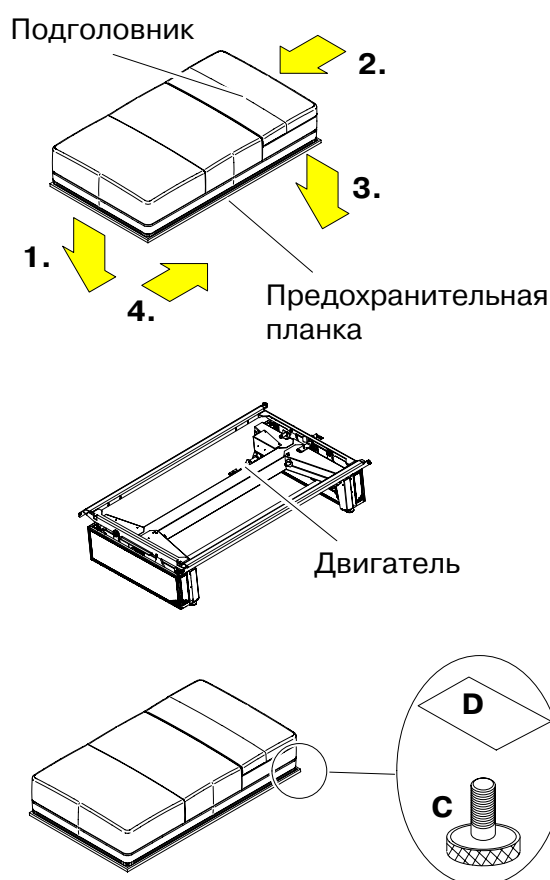

Продолжение на следующей странице

4. Монтаж и подключение

Продолжение

4.4. Установите верхнюю часть.

Снимите крышку и соедините вал двигателя.

4. Откиньте верхнюю часть вручную.
5. Выкрутите два болта на крышке.
6. Прикрутите головку вилки вала двигателя (**A**) с помощью держателя.

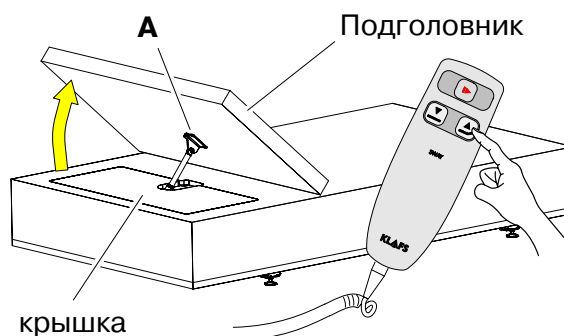

Вставьте кабель.

7. Снимите крышку под подголовником.
8. Подключите два соединительных кабеля верхней части (**B**) к блоку управления на подножке.
9. Вставьте сетевой штекер в розетку.
- ☞ Уложите кабель таким образом, чтобы он не был зажат между двумя движущимися частями, и никто о него не спотыкался.
10. Подголовник часть вверх вручную.
11. Вновь вытащите сетевой штекер.

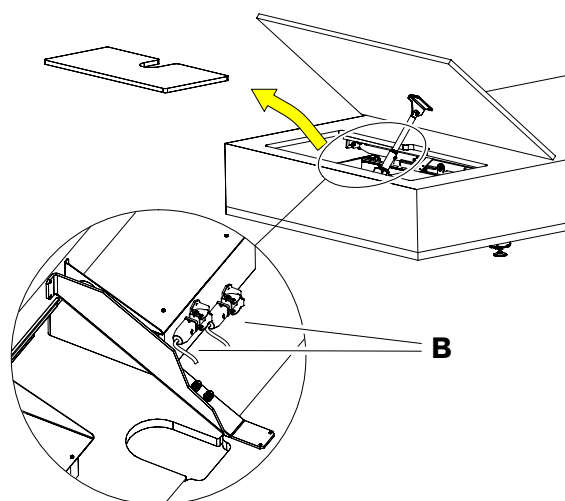

Продолжение на следующей странице

4. Монтаж и подключение

Продолжение

4.4. Установите верхнюю часть.

Прикрутите верхнюю часть к подставке.

- ☞ Необходимые инструменты:
2х гаечных ключа с SW13.
 - ☞ Крепежные элементы (**C, D, E**) находятся в месте хранения деталей.
12. Прикрутите верхнюю часть слева или справа головным концом к подставке.
 13. Через продольные отверстия крепежного уголка (**A**) и планки (**B**) закрепите по две подкладные шайбы (**C**), один болт (**D**) и самостопорящуюся гайку (**E**).
 14. Разблокируйте транспортировочный предохранитель.

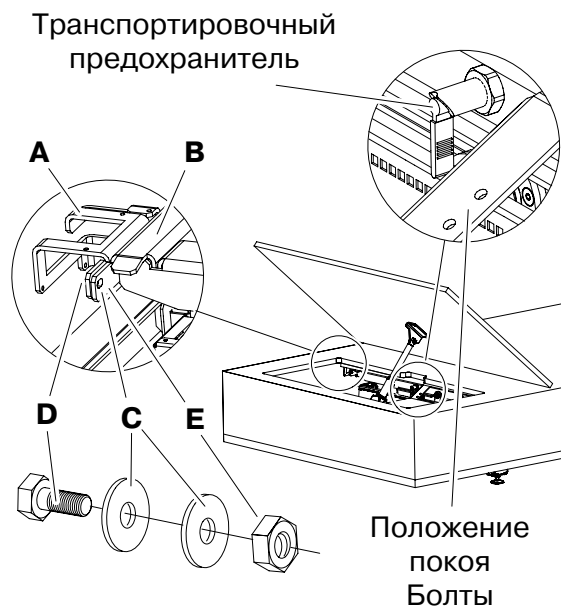

Наденьте крышку.

15. Повторно наденьте крышку под подголовником и закрепите ее обоими болтами.
 16. Вновь вставьте сетевой штекер.
- ☞ Кушетка для отдыха готова к работе.

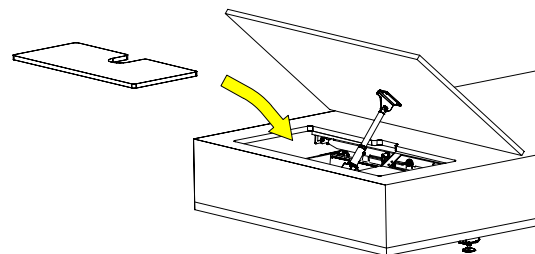

5. Правила пользования изделием



Условия использования кушетки для отдыха SWAY

- Установите кушетку для отдыха в соответствии с указаниями настоящей инструкции по эксплуатации/ обслуживанию.
- Оставьте достаточно места со всех сторон кушетки для лежания/, чтобы во время ее эксплуатации не прищемить людей или животных. При эксплуатации кушетка для лежания отклоняется наружу примерно на 120 мм.
- Сетевой штекер следует правильно вставлять в розетку.
- Строго соблюдайте указания по технике безопасности при использовании кушетки для отдыха!

5.1. Включение и выключение качательных движений

ОСТОРОЖНО! Следите за тем, чтобы никого не прищемить во время качательных движений кушетки.

☞ Ложитесь и вставайте с кушетки для отдыха, только если она отключена от сети.

1. Нажмите  клавишу.

☞ Качательное движение начинается или прекращается.

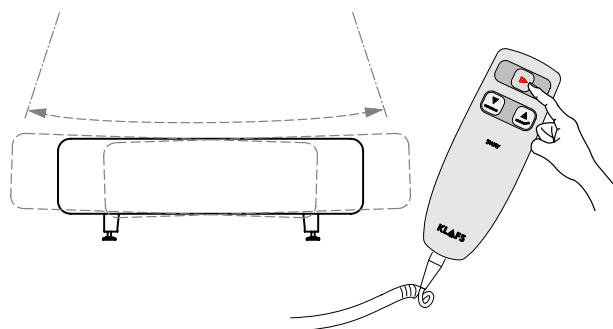

5.2. Настройка подголовника

При настройке положения подголовника или в поднятом положении не нагружайте эту часть кушетки избыточным весом. В противном случае, можно повредить подголовник и механизм настройки.

ОСТОРОЖНО! При установке подголовника проследите за тем, чтобы никто не застрял между ним и кушеткой.

1. Нажмите  клавишу.

☞ Пока клавиша удерживается нажатой, подголовник перемещается вверх.

2. Нажмите  клавишу.

☞ Пока клавиша удерживается нажатой, подголовник перемещается вниз.

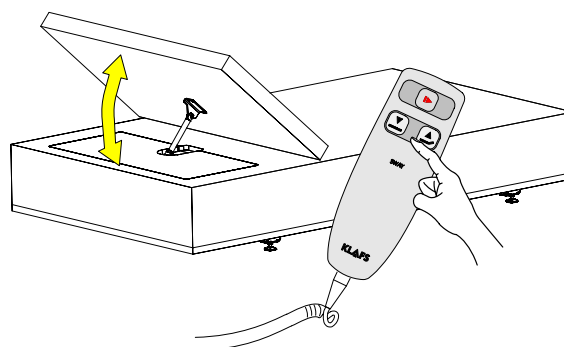

6. Уход и техническое обслуживание

6.1. Очистка

ПРЕДУПРЕЖДЕНИЕ! Перед очисткой кушетки вытащите штекер из розетки.

Очистка подставки:

Протрите металлические детали мягкой сухой салфеткой. При сильных загрязнениях можно использовать рН-нейтральный мыльный раствор. Удалите остатки мыла влажной салфеткой.

Очистка поверхности для лежания:

Тканевую поверхность кушетки для отдыха можно очистить обычным пылесосом. При сильных загрязнениях можно использовать обычное средство для очистки.

Обивку из натуральной кожи и кожзаменителя можно очистить мягкой тряпкой, смоченной в теплой воде. При сильных загрязнениях можно использовать рН-нейтральный мыльный раствор. Удалите остатки мыла влажной салфеткой.

6.2. Техническое обслуживание

Для правильной и безопасной работы кушетки для отдыха, а также с целью выявления повреждений необходимо раз в год проводить проверку с привлечением специально обученного персонала.

Если кабель сетевого питания или другие электрические детали кушетки для отдыха повреждены, их необходимо заменить с привлечением сервисного обслуживания Klafs или специализированного персонала по электрооборудованию. Работы по установке и техническому обслуживанию, выполненные ненадлежащим способом, могут подвергнуть опасности пользователя.

Продолжение на следующей странице

6. Уход и техническое обслуживание

Продолжение

6.3. Неисправности в работе

Кушетка для отдыха не включается/ подголовник не регулируется.

- Проверьте кабель на наличие неисправностей.
 - Проверьте все штекерные разъемы.
 - Проверьте блок управления и сетевой кабель на наличие повреждений.
 - Сработала предохранительная планка в нижней части кушетки для отдыха.
 - Транспортировочный предохранитель заблокирован.
 - ◆ Транспортировочный предохранитель разблокирован: см. стр. 11, шаг 14.
-

6.4. Утилизация

Все используемые материалы экологически безопасны и подлежат вторичной переработке. Утилизуйте неиспользуемые части кушетки для отдыха в соответствии с локальными предписаниями по утилизации отходов.

- Подставка изготовлена из частично лакированной стали или алюминия.
 - Части мягкой обивки состоят из ДСП и полиэтиленовой пены, а чехлы из ткани, кожи или кожзаменителя.
 - Двигатели, электрические компоненты и линейный привод подголовника следует утилизировать в соответствии с предписаниями по электроприборам.
 - Упаковочный материал и настоящая инструкция по эксплуатации/ обслуживанию пригодны для вторичного использования.
-